



# M61

## MOTORE SINCRONO MONODIREZIONALE

### SYNCHRONOUS MOTOR



### DESCRIZIONE / DESCRIPTION

I motori sincroni funzionano esclusivamente con alimentazione in corrente alternata e di conseguenza la velocità di rotazione è rigidamente vincolata alla frequenza della tensione applicata. Può essere ordinato con rotazione oraria, antioraria o senza senso.

The synchronous motors work only from an alternate current and consequently their speed is strictly bound to the frequency of the power line wired. It could be ordered in clockwise, anticlockwise and no-sense rotation.

### DATI TECNICI / TECHNICAL DATA

**TENSIONI DISPONIBILI / AVAILABLE SUPPLY VOLTAGE**  
12, 24, 48, 110, 230 Vac 50/60Hz

**TOLLERANZA ALIMENTAZIONE / SUPPLY TOLERANCE**  
± 10%

**POTENZA ASSORBITA / POWER CONSUMPTION**  
1W 50Hz; 0,8W 60Hz

**DUTY CYCLE**  
100%

**NUMERO DI GIRI / SPEED**  
375 giri/min a 50Hz; 450 giri/min a 60Hz  
375 rpm at 50Hz; 450 rpm at 60Hz

**COPPIA DI UTILIZZO / RUNNING TORQUE**  
0,1Ncm at 50Hz; 0,085Ncm at 60Hz

**CLASSE DI ISOLAMENTO / INSULATION SYSTEM**  
Classe A (105°) / Class A (105°)

**SENSO DI ROTAZIONE / DIRECTION OF ROTATION**  
CW / CCW

**NUMERO DI AVVIAMENTI / NUMBER OF STARTS**  
Illimitati / Unlimited

**DURATA DI VITA / OPERATING LIFE**  
Minimo 3 anni in servizio continuo  
3 years min, continuous operation

**ARRESTO / STOP**  
Immediato al mancare dell'alimentazione  
Immediate in case of power failure

**BLOCCAGGIO DEL ROTORE / ROTOR LOCKING**  
È possibile il bloccaggio del rotore a motore alimentato  
Motor can be locked with motor running

**ALBERO IN USCITA / OUTPUT SHAFT**  
Ø 1,5x6,2 mm in acciaio temprato e rettificato  
Ø 1,5x6,2 mm hardened and ground steel

**LIMITI DI TEMPERATURA - TEMPERATURE RANGE**  
Funzionamento -10°C +55°C - stoccaggio: -30°C +80°C  
Operating -10°C +55°C - storage: -30°C +80°C

**MONTAGGIO / MOUNTING**  
Montaggio in qualsiasi posizione, con staffe di fissaggio  
Mounting in any position with fixing brackets

**COLLEGAMENTI / CONNECTIONS**  
Cavetti AWG22 L=215mm, spellatura 6mm  
AWG22 cables L=215mm, stripped length 6mm

**DIMENSIONI / OVERALL DIMENSIONS**  
Ø 42x15mm

**PESO / WEIGHT**  
80 g

### ESECUZIONE

#### GENERAL CONSTRUCTION

Il motore M61, di semplice costruzione è costituito:  
- statore in lamiera di ferro zincato  
- rotore a magnete permanente con 16 poli  
- cuscinetti in materiale plastico autolubrificante, che supportano l'albero in uscita

The M61 motor is made up of the following components:  
- galvanized iron sheet stator  
- permanent magnet rotor with 16 poles  
- self-lubricating plastic bearings, which support the output shaft

### DIMENSIONI / DIMENSIONS

in mm

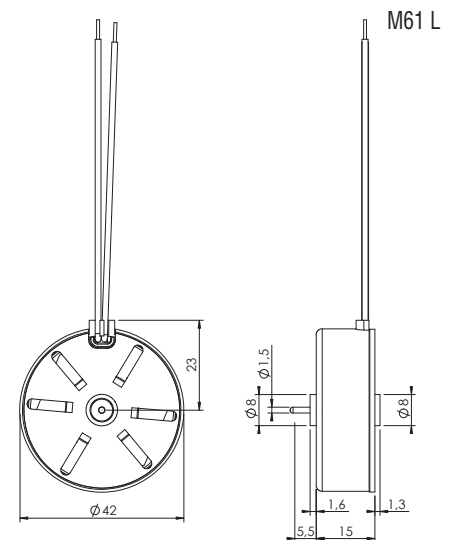
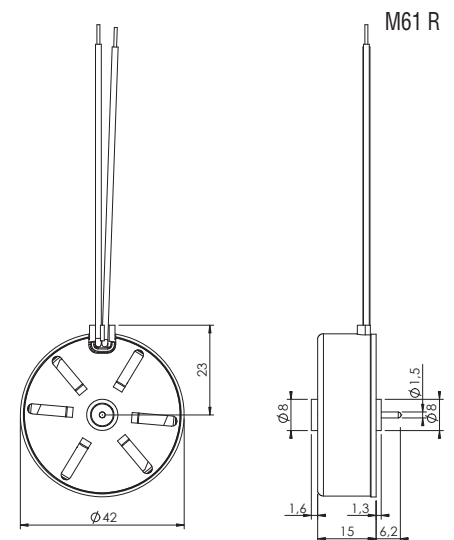

### CODICE D'ORDINE ORDER CODE

M 61  X  V 5 0 6 0 0 0 0 0

|   |                    |   |                |
|---|--------------------|---|----------------|
| X | rotation direction | R | Clockwise      |
|   |                    | L | Anticlockwise  |
| V | supply voltage     | A | 12 V 50/60 Hz  |
|   |                    | B | 24 V 50/60 Hz  |
|   |                    | C | 48 V 50/60 Hz  |
|   |                    | D | 110 V 50/60 Hz |
|   |                    | E | 230 V 50/60 Hz |